



2 Silber Gelatine Barytvergrößerungen Fibre base silver gelatine prints

deutsch (Stand 04/2024)

Wichtige INFORMATIONEN, bitte lesen!

AUFGRUND EINER PREISÄNDERUNG SEITENS ILFORD BETRÄGT DER PREIS FÜR ARBEITEN MIT WARMTONPAPIER 5% MEHR ALS FÜR ANDERE PAPIERE.

Ich bearbeite alle Schwarz/Weiss Negativformate von Minox 8x11mm bis 8x10 inch/Grossformat und auch Glasnegative/Nassplatten. Colornegative oder Chromogene Negativfilme (Ilford XP2, Kodak 400 CN usw.) nur nach Absprache und mit 100 % Aufschlag.

Ausschnitte, Gradation, die Oberfläche und der Bildton werden nach Ihren Angaben bearbeitet. (Ein analoges Musterbild ist sehr hilfreich, digital bearbeitete Musterbilder können nur unverbindlich akzeptiert werden) Ich arbeite mit allen verfügbaren Barytpapieren. Die unterschiedlichen Bildtöne können durch verschiedene Entwickler (Warmton/Kaltton) nochmals beeinflusst werden.

Zusätzliches Tönen wird mit min. 80% Aufschlag, bzw. nach tatsächlichem Aufwand abgerechnet.

Bilder mit Rand werden nach Aufwand berechnet.

Individuelle Maskenrahmenanfertigung (aus schwarzer PVC-Folie) wird einmalig mit 30,00 » 35,70 €/Rahmen berechnet.

Normales Abhalten bzw. Nachbelichten ist im Preis inbegriffen. Maskierungen werden je nach Aufwand abgerechnet.

Separate Vorabtests werden mit 10% des Endpreises berechnet (mind. 25,21 » 30,00 €). Dies wird bei Erteilung des Auftrages verrechnet.

Selbstverständlich werden alle Barytvergrößerungen museumsgerecht/archivfest gewässert.

Retusche, die über „normales“ Ausflecken hinausgeht, wird nach tatsächlichem Aufwand abgerechnet, je angefangene 20 min. 29,00 » 35,00 €.

Ich möchte darauf hinweisen, das es bei Barytpapier aufgrund der Materialbeschaffenheit nicht möglich ist millimetergenau zu arbeiten.

Dazu ein paar Stichworte: Papieraufrichtung, Nassausdehnung, Schrumpfungsfaktor beim Trocknen, unterschiedliche Papierstärken usw.

Bilder ab Format 90/120 cm bedingen beim glatten Trocknen „stretchen“ einen Mehrpreis von ca. 10% des Bildpreises. Bei allen kleineren Formaten werden Pauschal 10,00 » 11,19 €/Stk. berechnet. Da erfahrungsgemäß das Bild nach kurzer Zeit durch die normale Luftfeuchtigkeit wieder wellig wird, empfehle ich ab einem Format von ca. 50/60 cm die Bilder aufzuziehen.

Overtime-Produktionen kosten 88,24 » 105,00 €/Std.

ca. BLATTGRÖSSE	PREISE pro Stück, Netto » Brutto
bis 13/18 cm	ab 49,58 » 59,00 €
18-24 cm	ab 55,88 » 66,50 €
24/30 cm	ab 70,17 » 83,50 €
30/40 cm (12/16 inch)	ab 105,00 » 124,95 €
40/40 cm	ab 125,00 » 148,75 €
40/50 cm	ab 137,82 » 164,00 €
40/60 cm (Kleinbild)	ab 168,07 » 200,00 €
50/50 cm	ab 185,00 » 220,15 €
50/60 cm (20/24 inch)	ab 200,00 » 238,00 €
50/75 cm (Kleinbild)	ab 240,00 » 285,60 €
60/60 cm	ab 226,90 » 270,00 €
60/70 cm	ab 270,00 » 321,30 €
60/80 cm	ab 290,00 » 345,10 €
60/90 cm (Kleinbild)	ab 330,00 » 392,70 €
80/80 cm	ab 390,00 » 464,10 €
70/100 cm	ab 420,00 » 499,80 €
85/100 cm	ab 460,00 » 547,40 €
80/120 cm (Kleinbild)	ab 500,00 » 595,00 €
100/100 cm	ab 500,00 » 595,00 €
120/120 cm	ab 720,00 » 856,80 €
100/150 cm (Kleinbild)	ab 780,00 » 928,20 €
120/180 cm	ab 1.450,00 » 1.725,50 €
140/140 cm	ab 1.330,00 » 1.582,70 €
140/210 cm (Kleinbild)	ab 1.600,00 » 1.904,00 €
Formate bis 140/330 m	ab 540,00 » 642,60 €/m2

PANORAMAFORMATE (z.B. X-Pan, Linhof 6/17)

Blattgröße ~ Bildgröße

20/50 cm ~ 14/40 cm	ab 117,65 » 140,00 €
25/60 cm ~ 18/50 cm	ab 160,00 » 190,40 €
45/100 cm ~ 30/90 cm	ab 275,00 » 327,25 €
50/110 cm ~ 35/100 cm	ab 333,00 » 396,27 €
60/140 cm ~ 45/125 cm	ab 475,00 » 565,25 €

SPEZIAL s

„Straight Print“ auf 24/30 cm	ab 37,00 » 44,03 €
gelieferte Prints glätten (Vakuumpdr.)	ab 7,14 » 8,50 €
schwarze Stellen (Staub im Negativ) bleichen kostet für die 1ste Stelle	ab 52,10 » 62,00 €
weitere Stellen jeweils	ab 33,61 » 40,00 €/Stelle
bzw. nach Aufwand	

MENGENRABATTE bei identischen Vergrößerungen:
ab 2 Stück -10%, ab 10 Stück -20%, ab 30 Stück -25%,

Preise NETTO » **BRUTTO (Umsatzsteuer 19%)**

STIEHE RÜCKSEITE

Straight Print auf 24/30,5cm (ohne schwarzen Rand)

QUERFORMAT(LANDSCAPE)

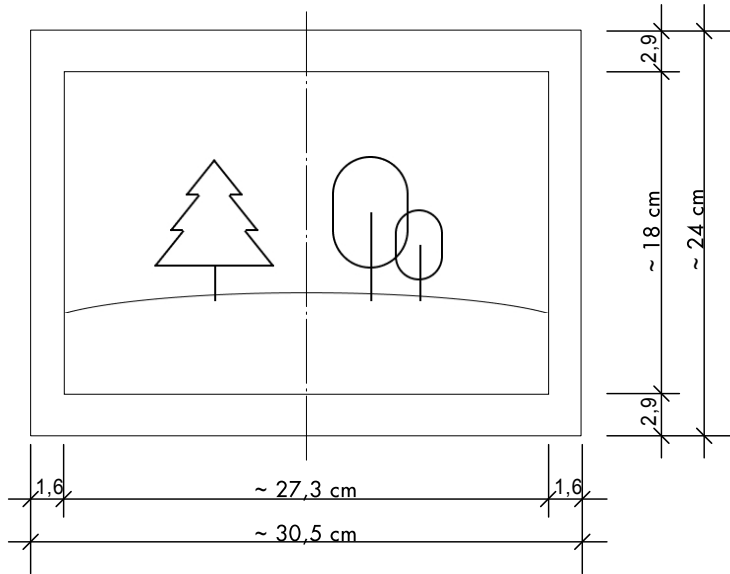

HOCHFORMAT (PORTRAIT)

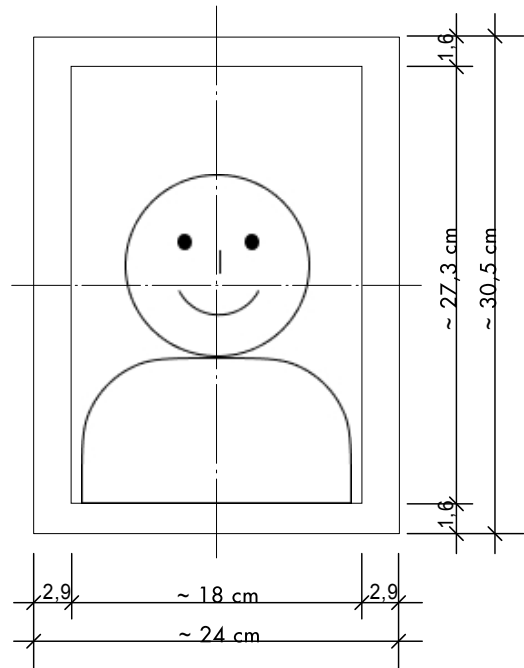

Staightprint:

Wenn ein Negativ optimal belichtet + entwickelt ist sollte sich das Bild mit einer normalen (ca. Grad 2) Gradation optimal printen lassen.

Um eine preiswerte Alternative zum Handabzug anzubieten gibt es bei mir den „Staightprint“; der nach obenstehender Skizze mit Gradation 2 vergrößert wird. Die Belichtungszeit wird wie sonst auch getestet und angepasst. Es gibt aus organisatorischen Gründen nur dieses eine Format, immer auf Ilford glossy FB Papier. Aufgrund der Tatsache das der schwarze Rand nicht mitgeprintet wird, muss das Negativ rundherum ca. 0,5 mm beschnitten (gecropped) werden.

Ansonsten wird das Bild genauso archivmäßig gewässert und retuschiert wie alle meine Vergrößerungen.

Preis: ab 37,00 » 44,03 €